



(11) **4543-6200** | www.wlconstrutora.com
R. Rinaldo Chiarotti, 203 - Sertãozinho - Mauá - SP - 09372-060



Portfólio | **Detalhes** que fazem a diferença

DESENVOLVIMENTO E DESIGN:

PieReti Propaganda e Marketing

FOTOGRAFIA:

Isamu Matsueda | MITs Imagens

CONTEÚDO E DIREITOS AUTORAIS:

WL Construtora

IMPRESSÃO:

Gráfica Murc

AGOSTO/2016



Na **WL**, temos a consciência de que edificamos muito mais que casas e galpões – contribuimos para histórias de empreendedorismo e a conquista de sonhos pessoais. É por isso que trabalhamos com rigorosos padrões de qualidade em todo o processo de construção, empregando o que existe de melhor em termos de soluções executivas, materiais, serviços, pessoal e atendimento .

Todas as etapas são realizadas em conformidade com as exigências legais, normas e especificações aplicáveis, com atenção especial à preservação do meio ambiente.

Nosso relacionamento com clientes constitui uma busca contínua por satisfação, fidelidade e confiança. Tal busca é estendida a todos os nossos profissionais e colaboradores, empenhados em se atualizar constantemente.

Acreditamos que capacidade técnica e uma boa gestão do investimento sejam requisitos básicos num universo em que os detalhes fazem toda a diferença.

Conheça nosso portfolio e seja bem-vindo à WL Construtora.

Sede da WL Construtora em Mauá



ÍNDICE

Introdução	03
Institucional	06
Obras Industriais	10
Obras Comerciais	36
Obras Residenciais	46

MISSÃO

Atuar no ramo da construção civil com transparência, rigor técnico e qualidade, buscando a satisfação e superando as expectativas de nossos clientes.

VALORES

- Desenvolvimento profissional
- Excelência na prestação de serviços
- Respeito com as pessoas
- Transparência
- Conformidade com requisitos legais
- Atenção a detalhes

INFRAESTRUTURA

A **WL Construtora** está instalada em sua sede própria, na cidade de Mauá, e conta com os departamentos: Administrativo, Engenharia, Projetos, Manutenção e Parque de Equipamentos.

Nosso capital humano passa por constantes programas de atualização, treinamento e qualificação, visando capacitação plena para as funções exercidas.

Possuímos uma frota atualizada de caminhões basculantes, tratores, escavadeiras, retroescavadeiras, carregadeiras e mais uma série de equipamentos e ferramentas necessárias para a prestação dos serviços.

CONSULTORIA

Na área de consultoria, aplicamos soluções inovadoras de engenharia com o objetivo de reduzir os custos e o prazo de execução das obras. Para tanto, fazemos uso de conhecimentos atualizados relativos a processos, produtos e materiais.

Trabalhamos com um padrão de qualidade e eficiência nos serviços prestados, resultado da valorização, conscientização, treinamento e qualificação da equipe, padronização de processos e segurança no trabalho.

À FRENTE DA WL



Wilson Chirimelli – Fundador

"Nos responsabilizamos por todo o processo de construção, desde os estudos de viabilidade, projetos e sua aprovação, até o acabamento final. Toda a experiência que possuímos e o controle total do processo executivo proporcionam solidez e se traduzem em um melhor custo-benefício para nossos clientes investidores."



Rodrigo Chirimelli – Engenheiro Civil

"Acompanhamos rigorosamente todas as obras, sejam industriais, comerciais ou residenciais. Isso permite o controle de prazos e um melhor aproveitamento do capital investido, evitando desperdícios e garantindo qualidade – é isso que nos permite ir além e surpreender com uma estética diferenciada e um olhar voltado aos pequenos detalhes."



Pisos de Alto
Desempenho: Mais de
800.000 m²
executados.



Obras: Mais de
1.200 realizadas.



**UM VASTO PORTFOLIO
DE REALIZAÇÕES.**



Clientes: Mais de
2.000 atendidos.



Obras: Mais de
1.000.000 m²
construídos.



Profissionais: Até
300 pessoas diretas
e indiretas por obra.

OBRAS INDUSTRIAIS



ÍNDICE

CD de Bebidas	12
Tecnologia de Fixação	24
CD de Produtos Químicos	28
Indústria Química	30
Depósito de Alimentos	32
Condomínio Industrial	33
Condomínio Industrial II	34
Insumos para Fraldas	34



CD DE BEBIDAS

Localização: São Bernardo do Campo

Ficha Técnica:

15.000 m² Construídos

13.750 m² de Pisos de alto desempenho executados

290 Profissionais diretos e indiretos envolvidos

15 m de Pé direito

Entrega: Maio/2016

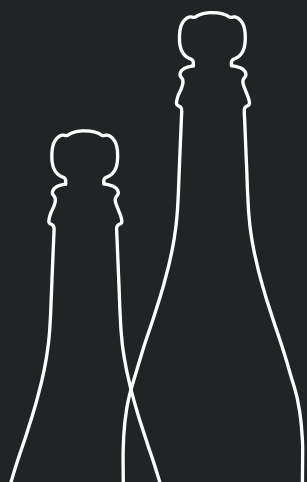

O acabamento do setor administrativo do CD de Bebidas foi idealizado para proporcionar um ambiente de trabalho agradável e acolhedor.

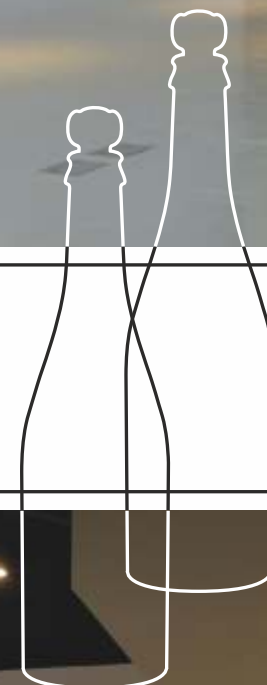

Espaços amplos com opção de iluminação branca ou amarela.

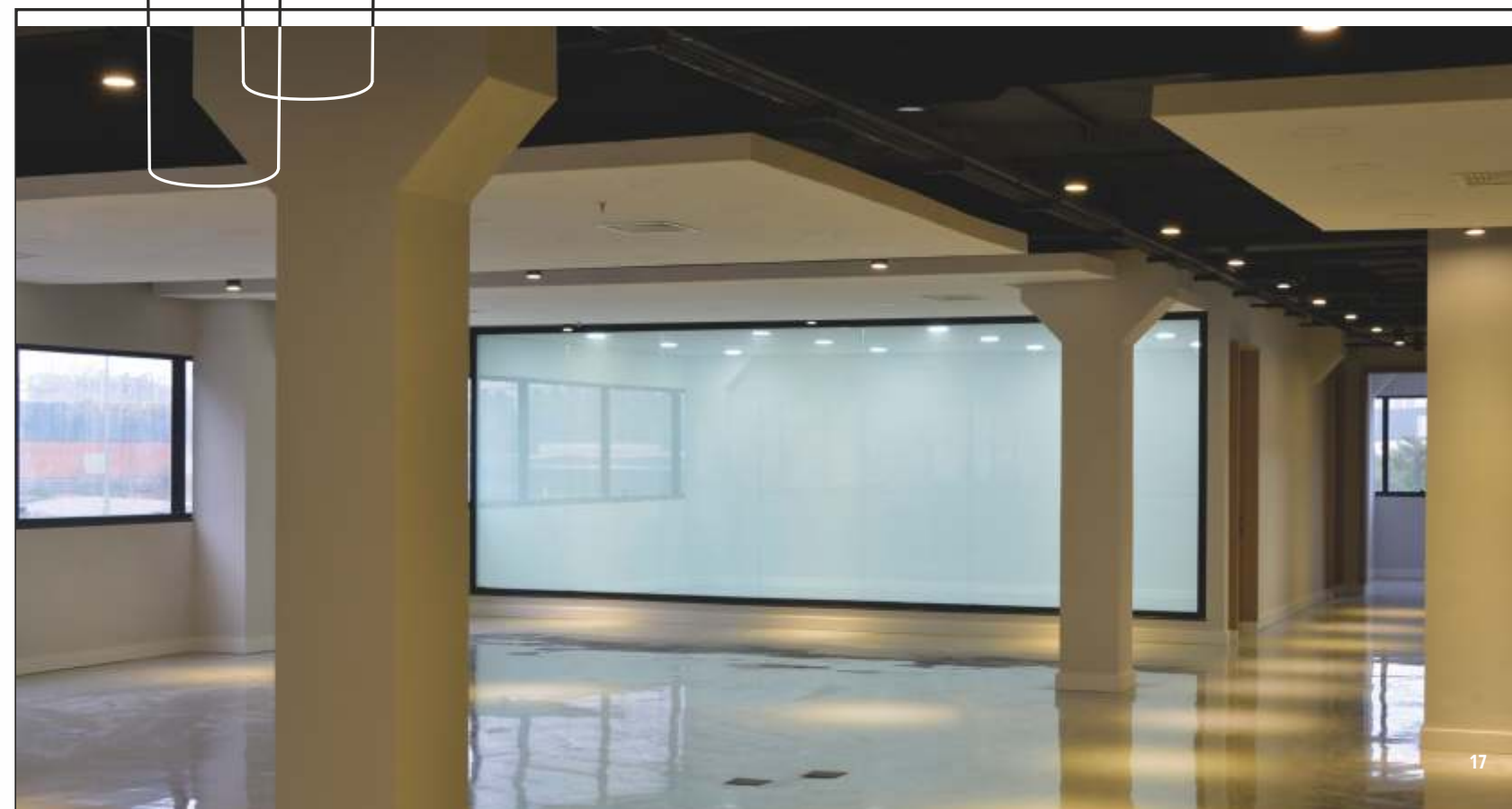

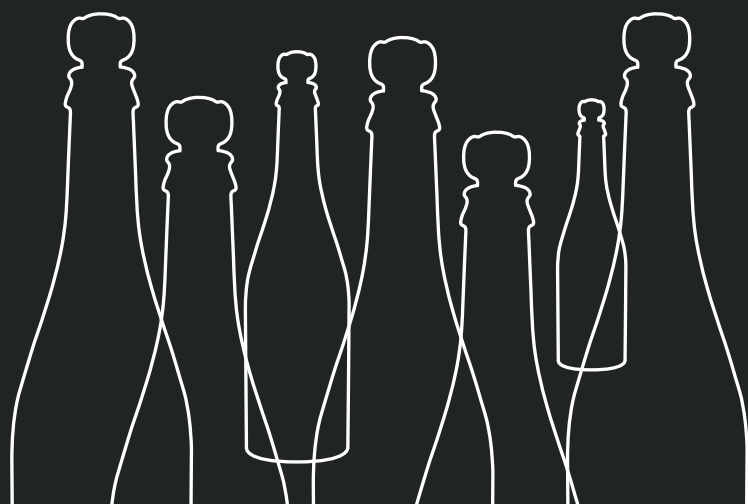
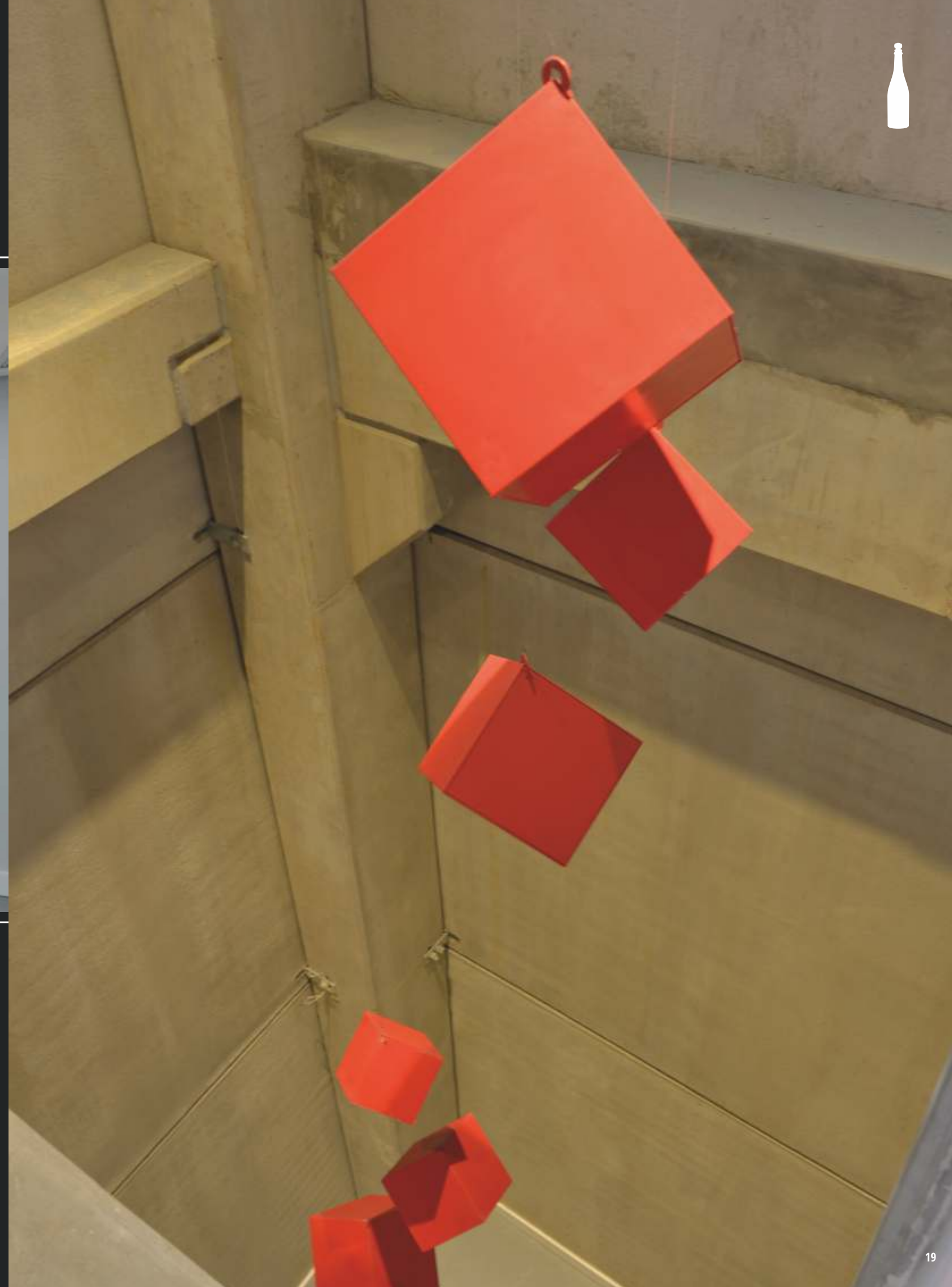



Iluminação projetada em linha com as necessidades de armazenamento.

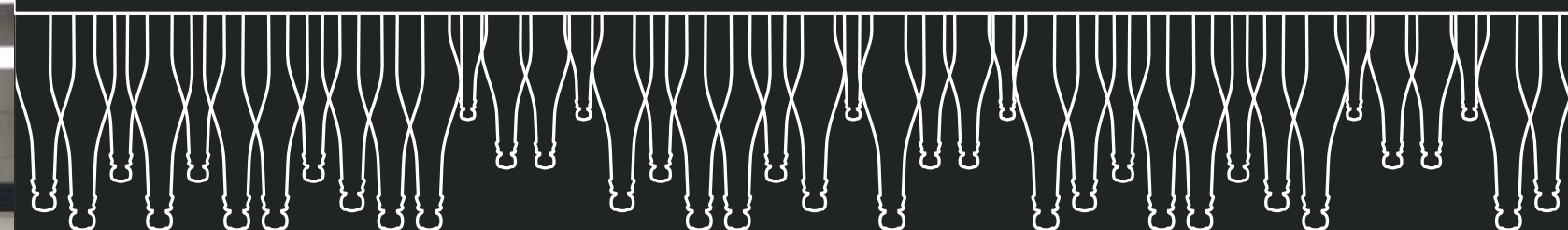
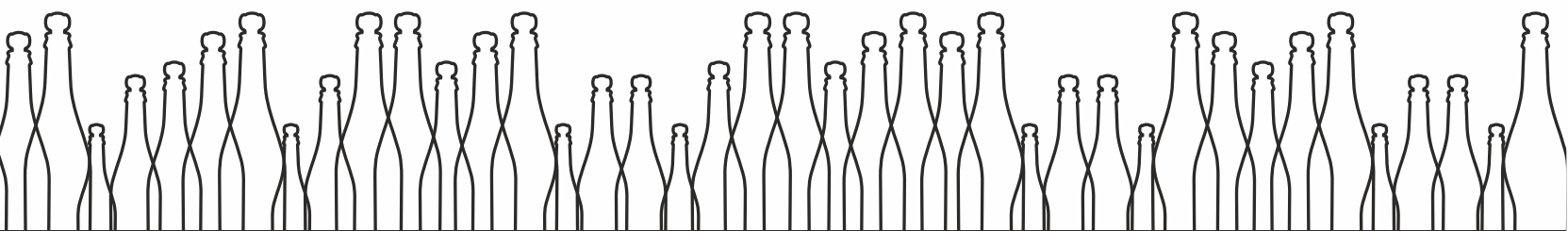

Preocupação com estética em cada detalhe, como na organização dos sistemas de segurança contra incêndio.



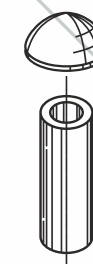

TECNOLOGIA DE FIXAÇÃO

Localização: Mauá

Ficha Técnica:

7.000 m² Construídos

6.300 m² de Pisos de alto desempenho executados

160 Profissionais diretos e indiretos envolvidos

Entrega: Outubro/2014

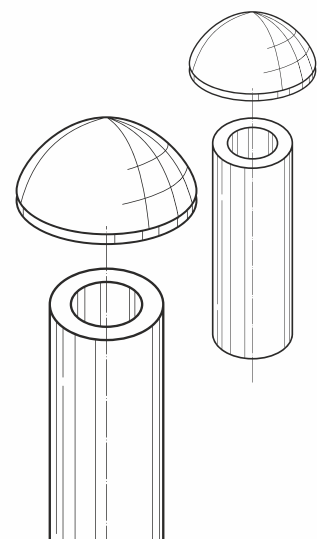
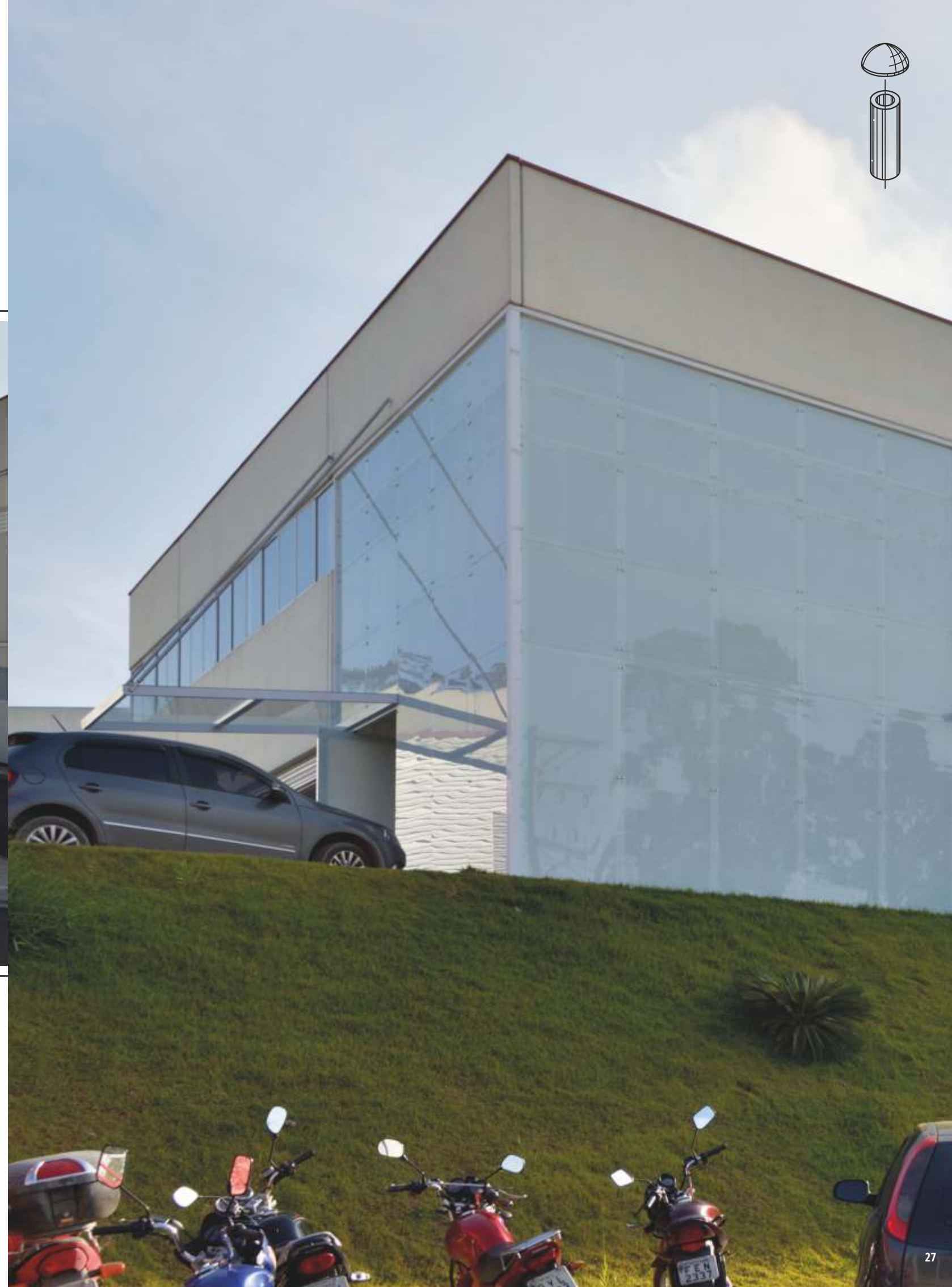
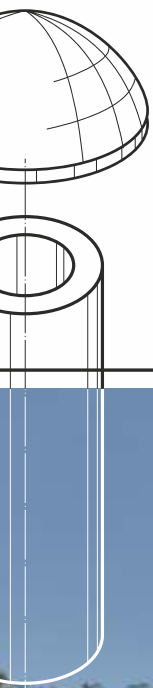

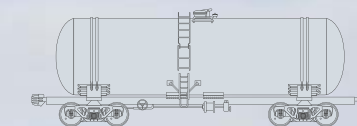

CD DE PRODUTOS QUÍMICOS

Localização: Mauá

Ficha Técnica:

7.320 m² Construídos

9.000 m² de Pisos de alto desempenho executados

180 Profissionais diretos e indiretos envolvidos

3 Linhas de ponte rolante para 15 toneladas/cada

Entrega: Dezembro/2015

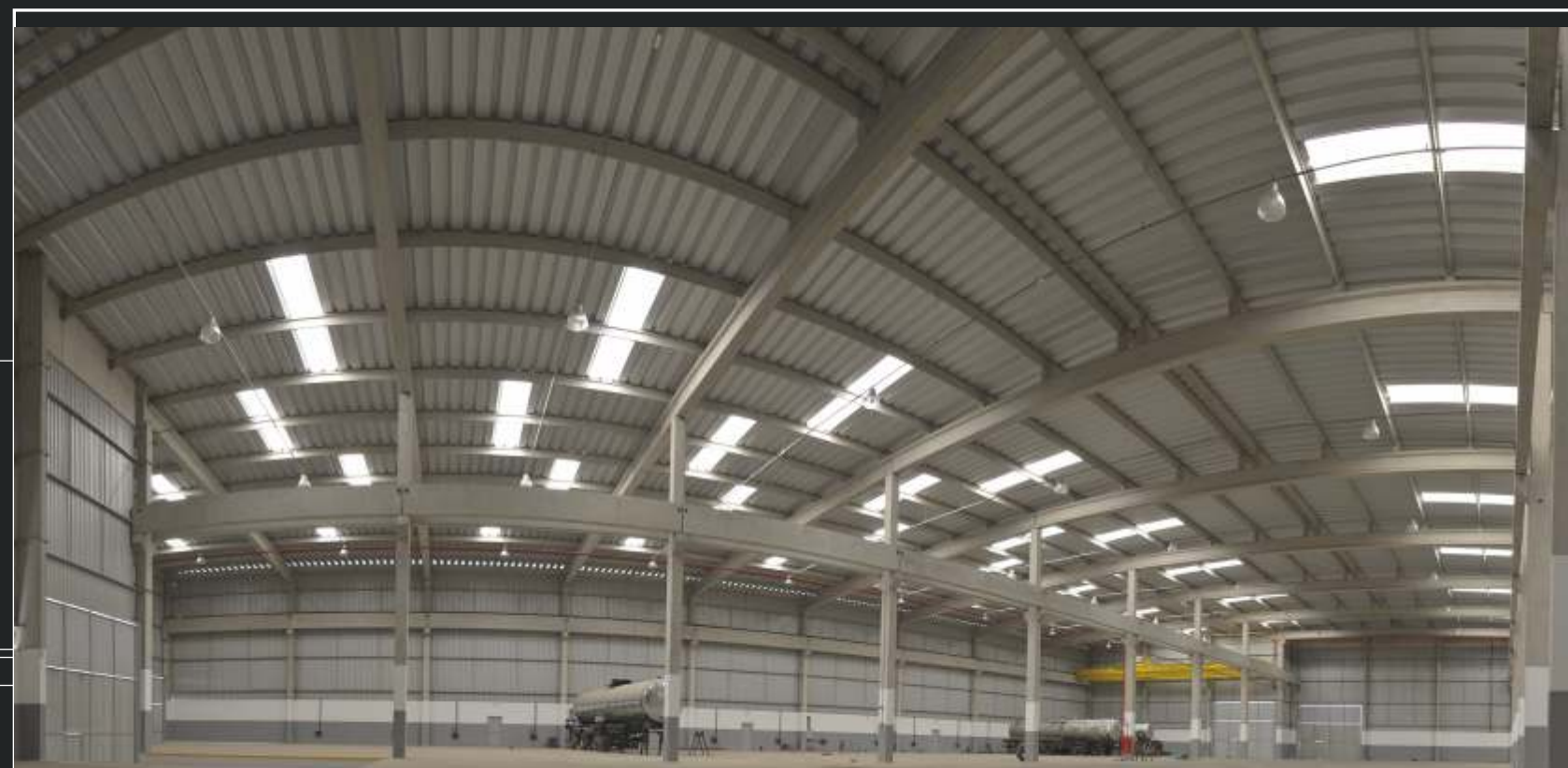
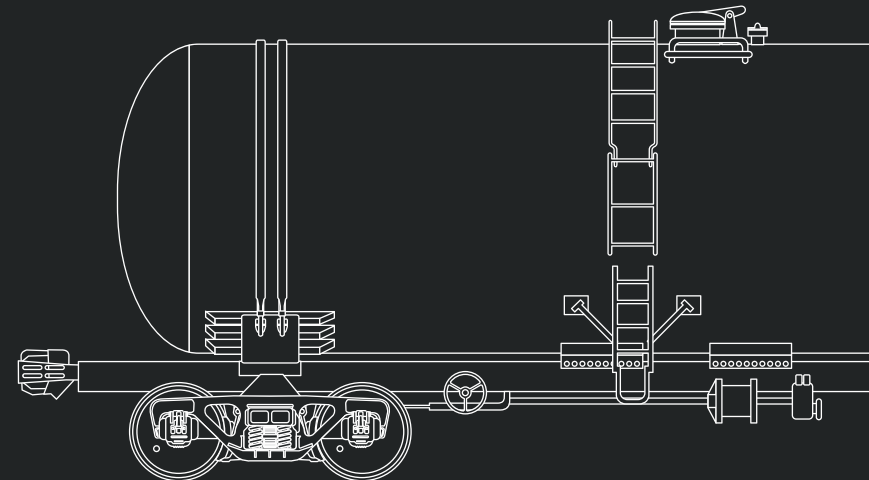
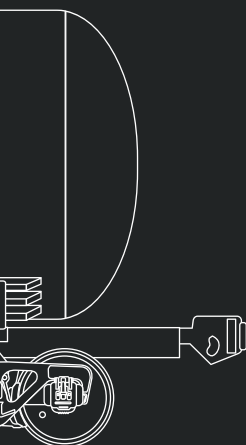

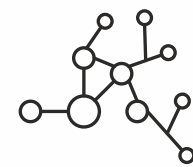
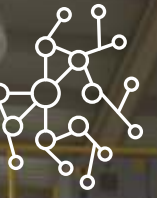
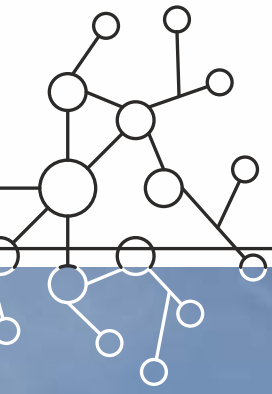

INDÚSTRIA QUÍMICA

Localização: Mauá

Ficha Técnica:

1.200 m² Construídos

1.000 m² de Pisos de alto desempenho executados

70 Profissionais diretos e indiretos envolvidos

216.000 Litros de capacidade de tanque de concreto para armazenamento de ácido

Entrega: Julho/2014



DEPÓSITO DE ALIMENTOS

Localização: Mauá

Ficha Técnica:

3.000 m² Construídos

3.500 m² de Pisos de alto desempenho executados

90 Profissionais diretos e indiretos envolvidos

12 m de Pé direito

Entrega: Maio/2016



CONDOMÍNIO INDUSTRIAL

Localização: Mauá

Ficha Técnica:

13.000 m² Construídos

13.000 m² de Pisos de alto desempenho executados

130 Profissionais diretos e indiretos envolvidos

Entrega: Julho/2015



CONDOMÍNIO INDUSTRIAL II

Localização: Mauá

Ficha Técnica:

29.000 m² Construídos

36.000 m² de Pisos de alto desempenho executados

265 Profissionais diretos e indiretos envolvidos

Entrega: Abril/2011



INSUMOS PARA FRALDAS

Localização: Mauá

Ficha Técnica:

4.800 m² Construídos

6.000 m² de Pisos de alto desempenho executados

95 Profissionais diretos e indiretos envolvidos

Entrega: Maio/2012

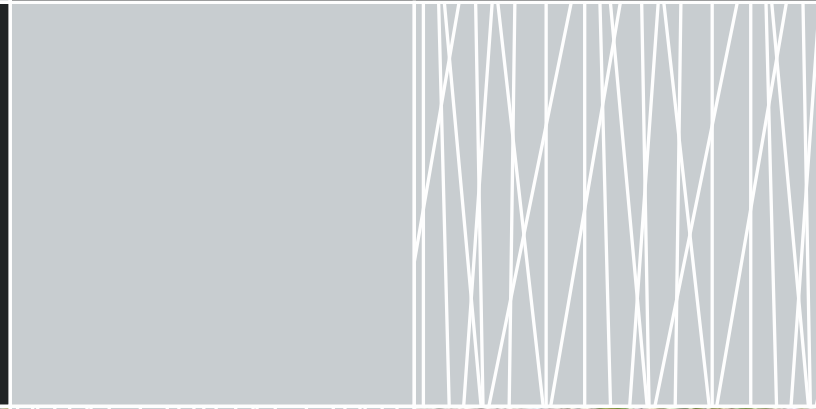



ÍNDICE

Supermercado	38
Supermercado II	40
Ponto Comercial	42
Defensoria Pública do Estado de SP	43
Caixa Econômica Federal	44



Pintura do teto interno para redução de poluição visual.



Projeto condizente com a identidade visual e fachada executada com acabamento resistente e durável.







**OBRAS COMERCIAIS:
DETALHES QUE FIZERAM
A DIFERENÇA.**

OBRAS RESIDENCIAIS



ÍNDICE

Casa I	48
Casa II	49
Casa III	50





**OBRAS RESIDENCIAIS:
DETALHES QUE FIZERAM
A DIFERENÇA.**

